

# ELEVAH<sup>®</sup> 40 MOVE picking

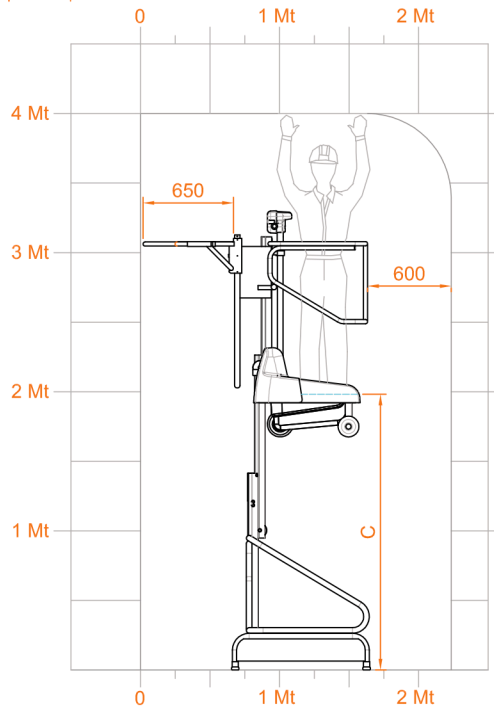

## Technische specificatie

Max. capaciteit		150 kg
Aantal personen		1
Gebruik		Binnen
<b>A</b>	Hoogte gesloten machine	1630 mm
<b>B</b>	Min. platformhoogte vanaf de grond	310 mm
<b>C</b>	Max. platformhoogte vanaf de grond	1960 mm
<b>D</b>	Totale afmetingen	995 mm
<b>E</b>		1640 mm
<b>F</b>		740 mm
<b>G</b>	Afmetingen binnenkant kooi	650 mm
<b>H</b>		680 mm
Totaal gewicht		172-180 kg
N° 2 12V AGM Batterijen		33*-45**Ah
Stroomvoorziening		24 V
Oplader		110V - 220V
<b>I</b>	Hellingsniveau op hoogte	15%
Afmetingen rijdende (sturende) wiel		Ø 190 x 60
Afmetingen draaiende wielen		Ø 150 x 45
Draaicirkel		800 mm
Max. snelheid opgaan		0,08 m/s
Max. snelheid zakken		0,1 m/s
Max. snelheid		0,8 m/s - 3km/h
Werk cyclus *** (volledig opgeladen)		100 - 150

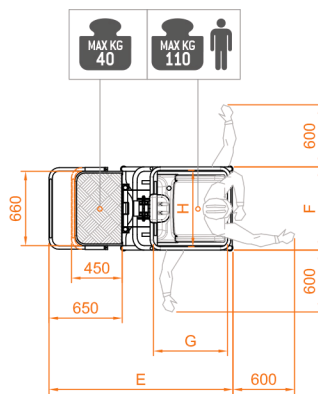
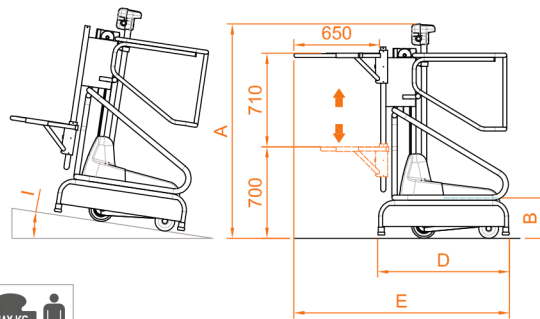

ELEVAH 40 MOVE PICKING

TECHNISCHE SPECIFICATIES

\* Standaard

\*\* Optioneel - 40BGM

\*\*\* Door het werk cyclus bedoelen we een zelfrijdende beweging van 20 m met een volledige klim naar en afstamming van de maximale hoogte en met een aanpassing van het laadplatform.