

ELEVAH® 80 MOVE picking

Technische specificatie

ELEVAH 80 MOVE PICKING

TECHNISCHE SPECIFICATIE

| | | |
|-----------------------------------------------|-------------------------------------------|-------------|
| Max capaciteit | | 200 kg |
| Aantal personen | | 1 |
| Gebruik | | Binnen |
| A | Hoogte gesloten machine | 1980 mm |
| B | Min. platformhoogte vanaf de grond | 590 mm* |
| C | Max. platformhoogte vanaf de grond | 5750 mm |
| D | Totale afmetingen | 1280 mm |
| E | | 1720 mm |
| F | | 780 mm |
| G | Afmetingen binnenkant kooi | 550 mm |
| H | | 700 mm |
| I | Picking platform | 510 mm |
| J | | 720 mm |
| K | Opbergvak | 420 mm |
| L | | 720 mm |
| Capaciteit opbergvak | | 20 kg |
| Totaal gewicht | | 790 kg |
| Stroomvoorziening | | 24 V |
| N ° 2 12V Zuur Batterijen | | 105 Ah |
| Oplader | | 110V - 220V |
| Hellingsniveau op hoogte | | 2,5% |
| M | Max. hellingsniveau | 15% mm |
| Afmetingen rijdende wielen | | Ø 220 x 65 |
| Afmetingen draaiende wielen | | Ø 200 x 50 |
| Draaicirkel | | 1095 mm |
| Max. snelheid opgaan | | 0,2 m/s |
| Max. snelheid zakken | | 0,2 m/s |
| Max. snelheid | | 0,7 m/s |
| Max. snelheid op hoogte | | 0,25 m/s |
| Max. elevation of self-propulsion when raised | | C=5750 mm |
| N | Max. druk op de wielen (volledig beladen) | 3,50 kN** |
| Werk cyclus *** (volledig opgeladen) | | 130 |

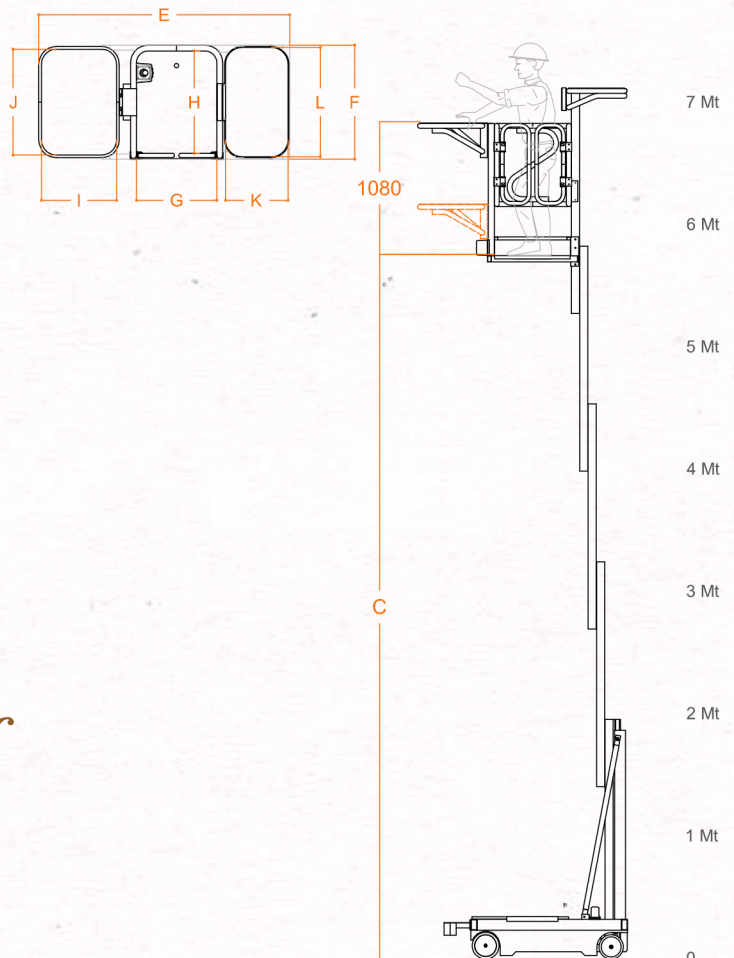
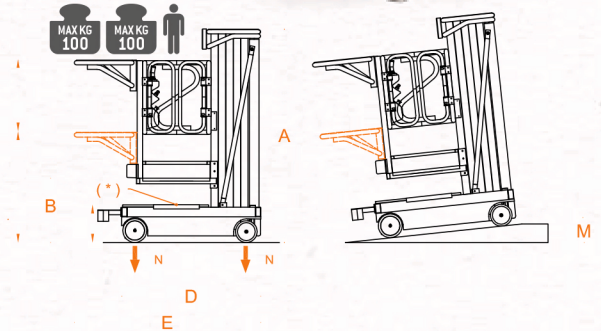

* Machine beschikt over een opstap.

** Maximale druk als in het gewicht van het platform plus de maximale belasting van de kooi volledig verdeeld aan één zijde van het platform (volledig asymmetrische belasting).

*** Door het werk cyclus bedoelen we een zelfrijdende beweging van 20 m met een volledige klim naar en afstamming van de maximale hoogte en met een aanpassing van het laadplatform.

CE Voldoet aan de Europese regelgeving voor de personen forklift trucks. EN 1726-1/EN 1726-2.